

0343 反り止め金具

オー

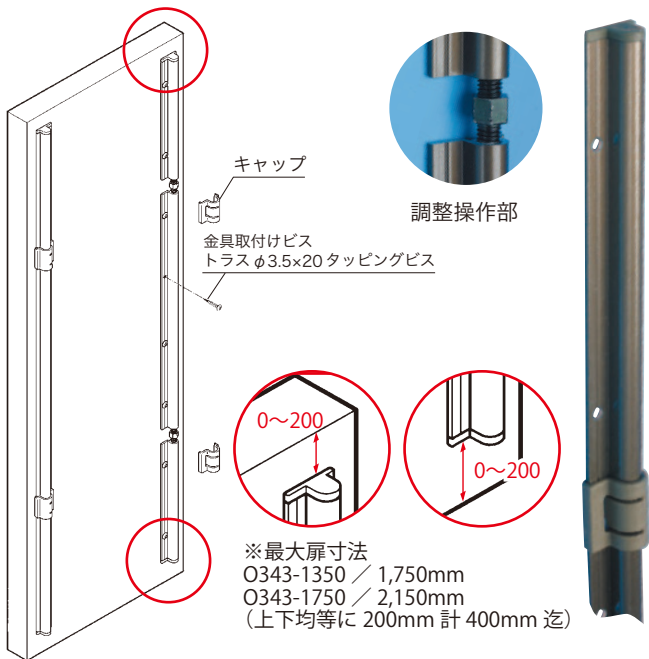

- 扉の裏面に装着し扉の反りを抑制します。
 - 扉の裏面への面付け装置なので、取り付けが簡単です。
 - シャフトレス設計により操作しやすく、顕著な効果を実現。
 - 市販の8mm用スパナで調整可能。
 - 調整操作部を隠すキャップ付。
 - 材質／本体：アルミニウム・キャップ：ABS・調整ボルト：鉄
 - 仕上／アンバー
 - 付属品／付属取付ビス・トラス頭3.5φ×20・タッピングビス×必要数
 - 入数／25本
- ※切断不可
※100組以上で特注寸法承ります。

仕様寸法

単位：mm

品番	L	W	H	h	D	入数
O343-1350	1,350	20	11	2	9	25本
O343-1750	1,750					

寸法図

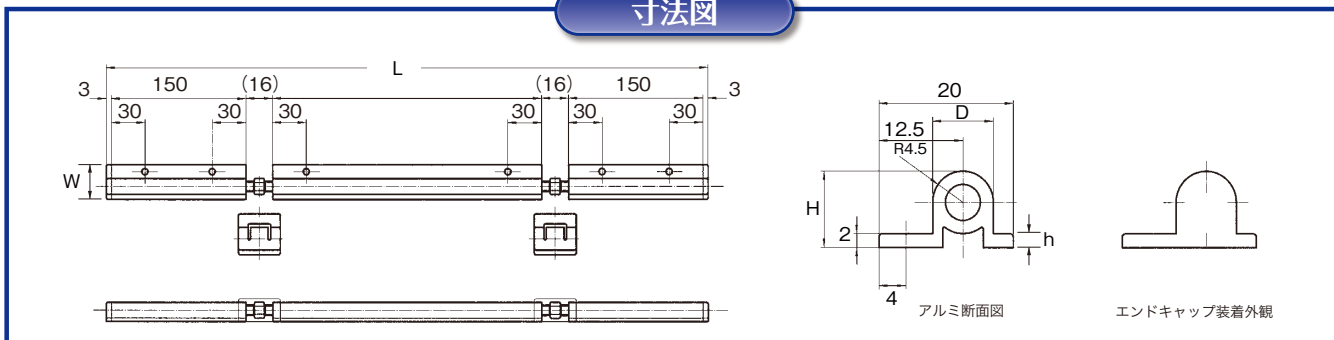

調整方法

①キャップを外します。

※キャップは差し金(スケール)のようなもので簡単に外せます。

②対辺8mmのスパナで扉の反りを調整します。

※取付ビスが、左側にある場合の調整例です。

③調整を終えたらキャップを取り付けてください。

新しいものは、いつもここから

株式会社 **コジマ**

KOJIMA METAL FITTING CORPORATION

<http://www.kojima-mf.co.jp> ✉ kanamono@kojima-mf.co.jp

本 社

〒111-0041 東京都台東区元浅草3-4-1
Tel.03-3843-3141(代表) Fax.03-3843-3144

春日部営業所

〒344-0062 埼玉県春日部市粕壁東1-26-20
Tel.048-760-3881(代表) Fax.048-760-3883

